

SCHEDA TECNICA

CARRELLATO RACCOLTA VEGETALE A DOMICILIO COMUNE DI PARABIAGO

SCHEDA TECNICA

MGB 240 CL
VERSIONE DIN

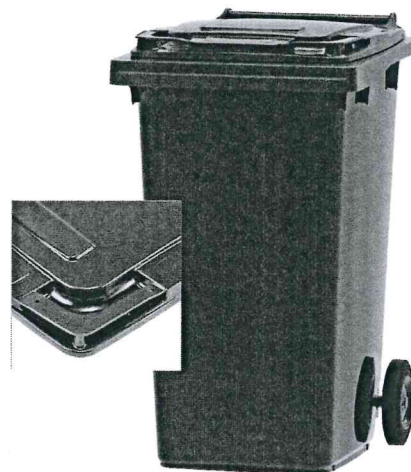
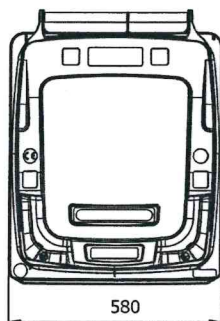
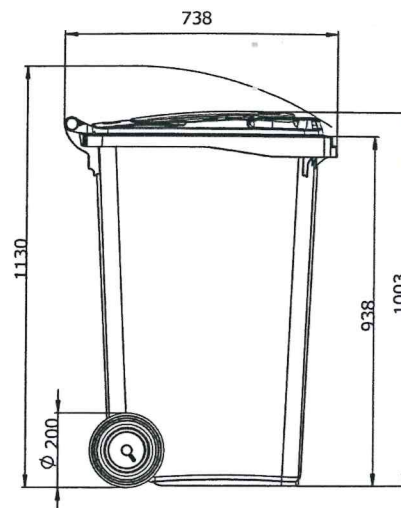
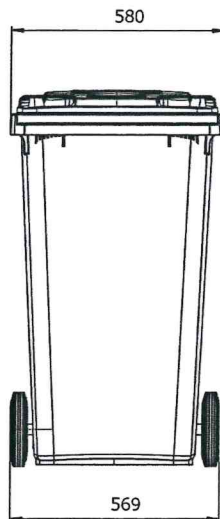

DATI TECNICI

Volume (L):	240
Peso (kg):	circa 11
Massa tot. amm. (kg):	max. 110
Materiale:	HDPE, stabilizzato ai raggi UV
Ruote:	2 ruote in gomma di Ø 200 mm, assale in acciaio anticorrosione
Coperchio/Vasca:	2 perni di fissaggio, maniglia posteriore unica circa Ø 27 mm coperchio a maniglia unica e in alternativa a due maniglie
Certificazione:	EN 840; RAL GZ 951/1 Blue Angel (equivalente Ecolabel) conforme ai C.A.M. DM 23/06/2022

OPTIONAL

- clip per coperchio colorata per identificazione del tipo di rifiuto (può essere montata e/o sostituita successivamente)
- Serratura a lucchetto / gravitazionale / triangolo
- Inserti per la raccolta differenziata di vetro, carta ed imballaggi
- Apertura rotonda o rettangolare con coperchio
- Personalizzazioni
- Sistema di riduzione rumore
- Sistemi d'identificazione individuali mediante transponder
- Pedaliera
- Paletto per fissaggio al suolo

COLORE

Carrellato Grigio antracite FC030 sim. RAL 7021 Coperchio Giallo FC050 sim. RAL 1018

Il prodotto non contiene sostanze chimiche pericolose presenti nella lista SVHC della European Chemicals Agency (ECHA)